



MARKÝZA REISEMOBIL-LUFTZELT PRO OBYTNÉ VOZY AIR

TOUR PONZA AIR 390



DE

- Freistehendes Reisemobil-Luftzelt
- Ganzjahreszelt
- Grundgerüst mit Ein-Punkt-Aufblas-System (System jednobodové inflace)
- Hochwertige TPU-Luftschläuche
- Zusätzliche separate Luft-Dachverstärkungen für hohe Stabilität
- Komplett herausnehmbare Front- und Seitenteile mit transparenten Fenstern und Moskitonetz-Einsätzen
- 80 cm Schleuse mit Türen auf beiden Seiten und D-Shape Tür mit Moskitonetz-Einsätzen
- Hochwertiges Polyester-Material für den Ganzjahresgebrauch
- Inkl. Sturmabspannung
- Anbauhöhe 265– 295 cm
- Fahrzeuganbindung: Ø 5 + 7 mm + Schlaufen
- Volitelná erhältlich: Innenzelt (č. 938252) / Zeltboden (č. 938251)

EN

- Vzdušná markýza pro obytné vozy na odjezd
- Celoroční stan
- Základní rám s jednobodovým nafukovacím systémem
- Vysoce kvalitní TPU vzduchové trubky
- Další samostatné vzduchové výztuhy střechy pro vysokou stabilitu
- Plně odnímatelné přední a boční panely s průhlednými okny a vložkami proti moskytiérám
- 80 cm spojka s dveřmi na obou stranách a D-tvarovanými dveřmi s vložkami proti moskytiérám
- Vysoce kvalitní polyesterový materiál pro celoroční použití
- Včetně stormstrapů
- Výška montáže 265– 295 cm
- Spojení vozidel: Ø 5 + 7 mm + smyčky
- Volitelné: vnitřní stan (položka č. 938252) / podkladová plocha (položka č. 938251)



TOUR PONZA AIR 390 | 93825

DE REISEMOBILVORZELT
 UK MOTORHOME AWNING
 IT VERANDA PER CAMPER

ES TOLDO PARA AUTOCARAVANA
 FR AUVENT POUR CAMPING-CAR
 NL CAMPER VOORTENT

FI MATKAILUAUTON MARKIISI
 SE MARKIS FÖR HUSBIL DK
 FØRTELT TIL AUTOCAMPER

DE LIEFERUMFANG

Zelthaut, Luftschlauchsystem, 4 x Dachverstärkung, Sturmabspannung, Luftpumpe, Heringe, Abspannleinen, Packtasche

SEZNAM MONTÁŽNÍCH DÍLŮ VE SPOJENÉM KRÁLOVSTVÍ

Plachta stanu, vzduchová trubka, 4x zesílení střechy, lana pro bouřkové napína, vzduchové čerpadlo, kolíky, lana, batoh

IT FORNITURA

Telo tenda, struttura pneumatica, 4 punti di controventura, ancoraggi antibufera, pompa d'aria, picchetti, corde di tensione, sacca custodia

ES LISTA DE PIEZAS DE MONTAJE

Estructura de la tienda, sistema de tubos de aire, 4 refuerzos de techo, vientos de tormenta, bomba de aire, estacas, vientos, bolsa de transporte

FR LISTE DES PIÈCES D'ASSEMBLAGE

Toile de tente, système de tubes d'air, 4 x renforts de toit, cordes de tempête, pompe à air, piquets, cordes de haubanage, sac à dos

NL ONDERDELENLIJST

Tenthuid, luchtbuissysteem, 4 x dakversterking, stormtouwten, luchtpomp, haringen, scheerlijnen, pakzak

FI KOKOONPANON OSALUETTELO

Teltan kuori, ilmaputkijärjestelmä, 4 x kattovahvike, myrskytarran köydet, ilmapumppu, tapit, köydet, pakkauspuusi

SE FÖRTECKNING ÖVER MONTERINGSDELAR

Tältskinn, lufttrösssystem, 4 x takförstärkning, stormspännare, luftpump, pinnar, spännband, packpåse

DK LISTE OVER MONTERINGSDELE

Teltskind, lufttrösssystem, 4 x tagforstærkning, stormspændetov, luftpumpe, pløkker, spændetov, pakkepose

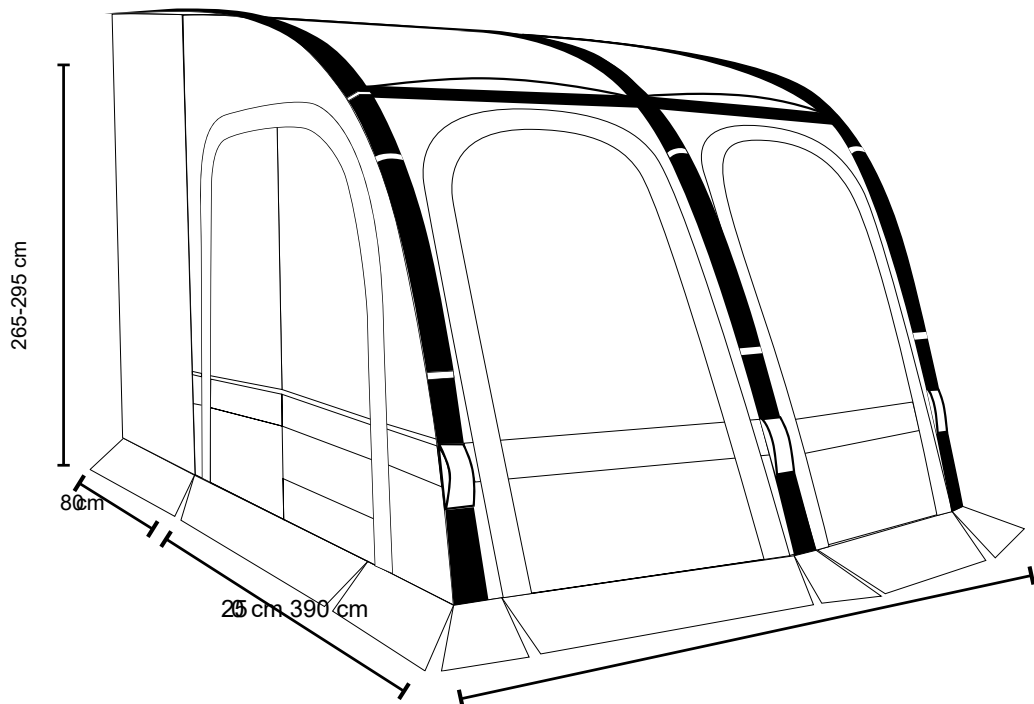

DE BENUTZERHANDBUCH
 UK USER'S INSTRUCTION
 IT MANUALE D'ISTRUZIONI
 ES MANUAL DE USUARIO
 FR MANUEL D'UTILISATION
 NL
 N STUCTIEHANDLEIDING FI
 KÄYTTÖOHJE SE
 ANVÄNDARMANUAL DK
 BRUGERHÅNDBOG

D – F
 D – F
 D – F
 G – I
 G – I
 G – I
 J – L
 J – L
 J – L

DOPORUČUJEME POSTAVIT SE DVĚMA OSOBAMI A ZABÝVAT SE DVĚMA LIDMI! / ZELT A FENSTER DÜRFEN NUR MIT SPEZIELLEN REINIGERN BEHANDELT WERDEN! DOPORUČUJE SE INSTALACE VE VELKÉ BRITÁNII PRO 2 OSOBY! / STAN A OKNA LZE OŠETŘIT POUZE SPECIÁLNÍMI ČISTIČI! TO JE VŠE S OBĚMA OSOBAMI! / TO JE SKVĚLÉ MÍSTO, KTERÉ MŮŽE BÝT SAMO S PRACÍ TECHNIKOU!

DE VORBEREITUNG / UK PREPARATION / IT PREPARAZIONE

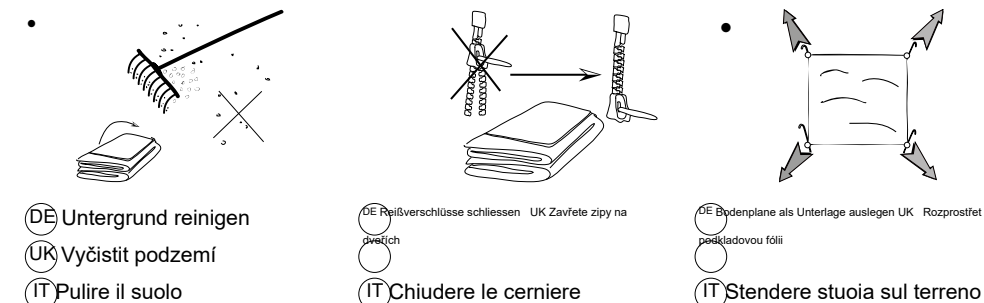

- **DE** FAHRZEUGANBINDUNG
Befestigung am Fahrzeug:
• Doppelkeder Ø 5+7 mm
• Abspannschlaufen
- **UK** SPOJENÍ S VELKOU BRITÁNIÍ
Spojení s vozidlem:
• Profil potrubí Ø 5+7 mm
• Guyové smyčky
- **IT** COLLEGAMENTO
Collegamento al veicolo:
• Profilo keder ø 5+7 mm
• Anelli per corde die tensione



- **DE** FAHRZEUGANBINDUNG: Zelt über den Doppelkeder einziehen UK CAR CONNECTION: Pull **(in)** the tent over the double piping profile IT COLLEGAMENTO ALLA VETTURA: Inserire la tenda nel Keder a doppia tubazione.

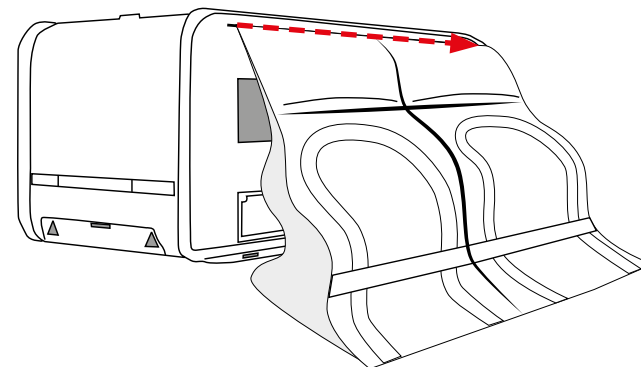

- **DE** VOR DEM AUFPUMPEN: Die Ventile der 4 Verbindungsstücke Im Zelt-Inneren müssen geöffnet sein, da sonst die Luft nicht in alle Schläuche transportiert werden kann.

UK PŘED NAFUKOVÁNÍM: Ventily čtyř konektorů uvnitř stanu musí být otevřené, jinak nemůže být vzduch transportován do všech trubek.

IT PRIMA DEL GONFIAGGIO: Le valvole dei 4 raccordi all'interno della tenda devono essere aperte, altrimenti l'aria non può essere trasportata in tutti i tubi.



• DE **AUFPUMPEN / 7 PSI:**

Ventilujte a Außenseite darf geöffnet sein! Schließen Sie die anderen beiden Ventile!
(diese nur beim Abbau öffnen, damit die Luft schnell und komplett aus dem Schlauch entweichen kann). Verbinden Sie die Luftpumpe (Inflate) mit dem Ventil und pumpen Sie das Grundgerüst auf. Wir empfehlen 1 Person im Zelt-Inneren, um die sich füllenden Luftschläuche nach außen zu drücken.

VEĽKÁ BRITSKÁ INFLACE / 7 PSI:

Měl by být otevřený jen jeden ventil zvenčí! Zavřete ty další dva ventily!
(tyto otvory se otvírají pouze při rozebírání, aby vzduch mohl rychle a úplně uniknout z trubky). Připojte vzduchové čerpadlo k ventilu a nafoukněte základní rám.
Doporučujeme umístit jednu osobu do stanu, aby se nafukovací vzduchové trubice vytlačily ven.

IT gonfiaggio / 7 PSI:

Sám si vydržím a vydržím to dál! Přijď dál do těla!
(aprirle solo durante la decostruzione, in modo che l'aria possa uscire rapidamente e completamente dal tubo). Collegare la pompa d'aria alla valvola e gonfiare l'impalcatura strutturale.
Si consiglia di posizionare 1 persona all'interno della tenda per spingere i tubi d'aria verso l'esterno.

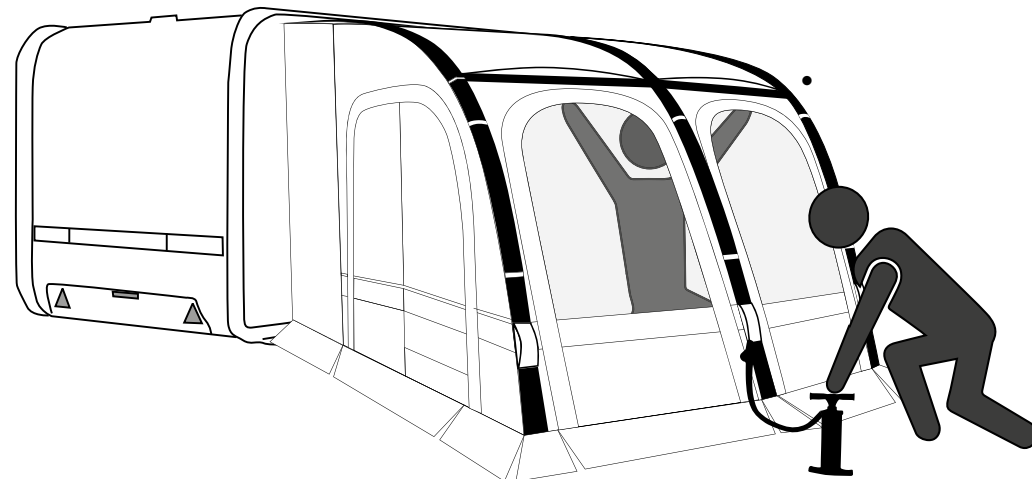

H DE **VENTILE DER VERBINDUNGSTÜCKE SCHLIESSEN**

UZAVÍRÁNÍ VENTILŮ KONEKTORŮ VE VEĽKÉ BRITÁNII

IT CHIUDERE LE VALVOLE DEI CONNETTORI



DE **4 horizontale Verstärkungen separat aufpumpen und dann per Klett fixieren**

UK **Nafoukněte 4 horizontální výztuhy zvlášť a pak je upevněte Velcro.**

IT **Gonfiare separatamente i 4 punti di controventura orizzontali e fissarli con il velcro.**

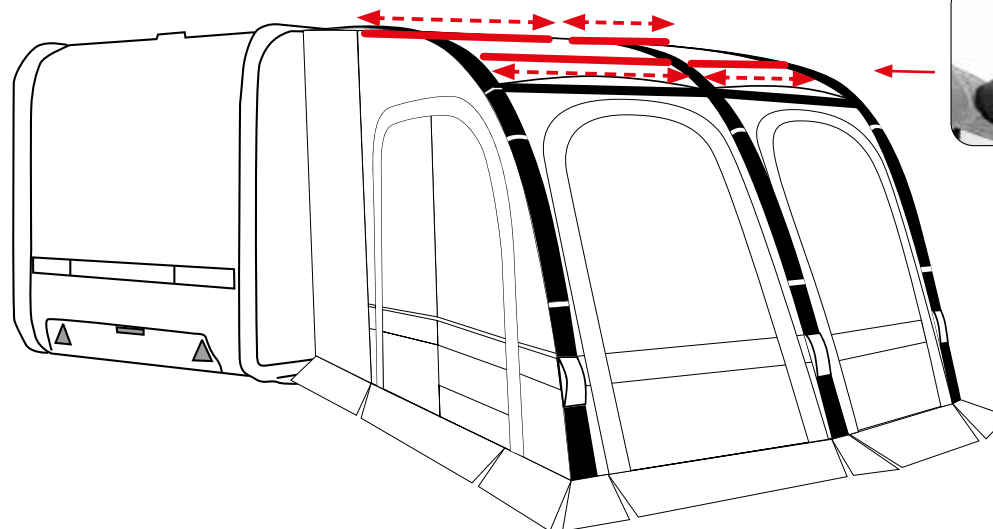

- j DE Zběr Zeltés am Boden mit Heringen. UK
 Připevněte stan k zemi pomocí kolíků.
 Připevněte stan k zemi s pichetti.

- k DE Privádět k Abspannleinen. UK
 Opravte lana. Systém je
 napjatý.

- l Sturmsabspannung. UK: Opravte
 lana pro bouřkové chlapa. To
 se rozdělí na antibufera

- m DE Die Schleuse muß der Fahrzeughöhe angepaßt werden. Justieren Sie den Gurt mit beiden Händen
 UK Spojení auta musí být nastaveno na výšku vozidla. Oběma rukama nastavte pás
 IT L'attacco dell'auto deve essere regolato in base all'altezza del veicolo. Regolare la cintura con entrambe le mani

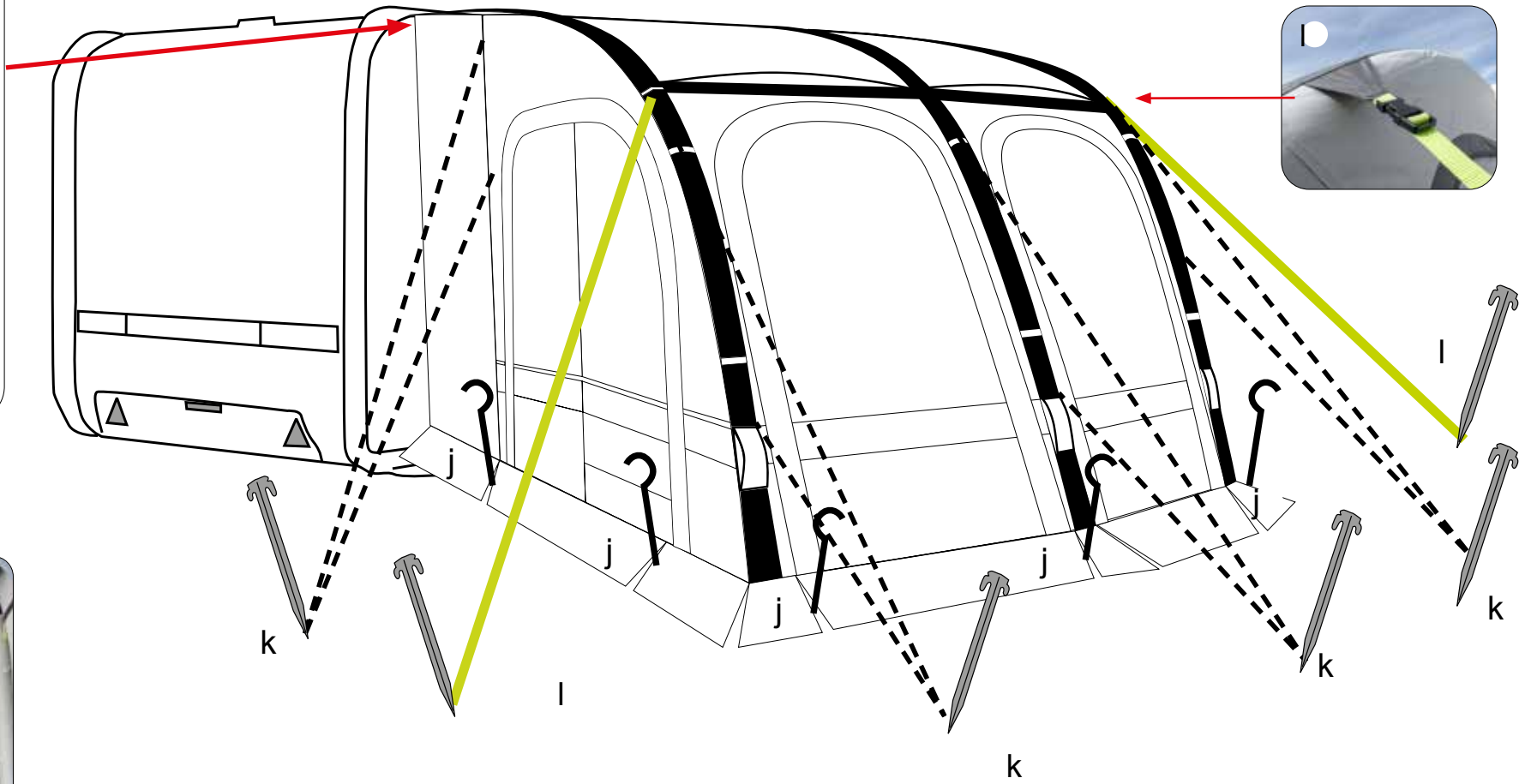
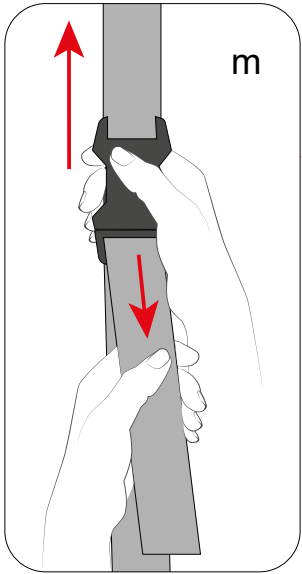

n DE Optional erhältliches Innenzelt
 (čl. 938252)

Ve Velké Británii volitelně dostupný
 vnitřní stan (čl. 938252)

IT Camera interna (abitacolo)
 disponibile come opzione (čl. 938252)

TO SE SÁM ŘÍKÁ, ŽE SE NA NĚJ PODÍVÁ S DVĚMA OSOBAMI. / ¡LA TIENDA A LAS VENTANAS SÓLO MŪŽEME SE VYDAT S LIMPIADORES EWELES! STŘÍH S DVĚMA OSOBAMI DOPORUČENÍM! / LA TENTE ET LES FENÊTRES NE PEUVENT ÊTRE TRAITÉES QU'AVEC DES NETTOYANTS SPÉCIAUX! NL OPZETTEN SE SETKAL S DVĚMA OSOBAMI NA SVĚTĚ! / VE STANU V RAMEN MOHL BÝT KAŽDÝ SRAZEN SE SPECIÁLNÍ ŠKOLOU A SMÍŘEL SLOVO PŘED NÁMI!

ES PREPARACIÓN / FR PRÉPARATION / NL VOORBEREIDING

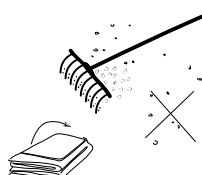
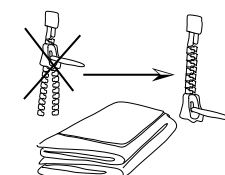
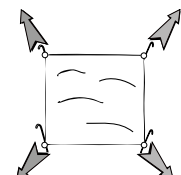
-  **ES** Limpiar el subsuelo
FR Nettoyer le sous-sol
NL Maak de ondergrond schoon
-  **ES** Cerrar las cremalleras de las puertas
FR Fermez les fermetures éclair des portes
NL Sluit de deurritsen
-  **ES** Extender una hoja de ruta
FR Étendre une feuille de terrain
NL Spreid een gronddoek uit

ES SOUVISLOST

- Conexión al vehículo:
- Perfil de tubería Ø 5+7 mm
 - Bucles

FR SOUVISLOST

- Raccordement au véhicule :
- Profil de tuyauterie Ø 5+7 mm
 - Les boucles

NL VERBINDING

- Aansluiting op het voertuig:
- Pipingprofiel Ø 5+7 mm
 - Guy Lussen

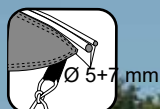

- **ES** CONEXIÓN DEL COCHE: Tire de la tienda sobre el perfil de doble tubería
FR CONNEXION À LA VOITURE : Rentrer la tente sur le double profil de tuyauterie.
NL AUTOAANSLUITING: Trek de tent in over het dubbele leidingprofiel

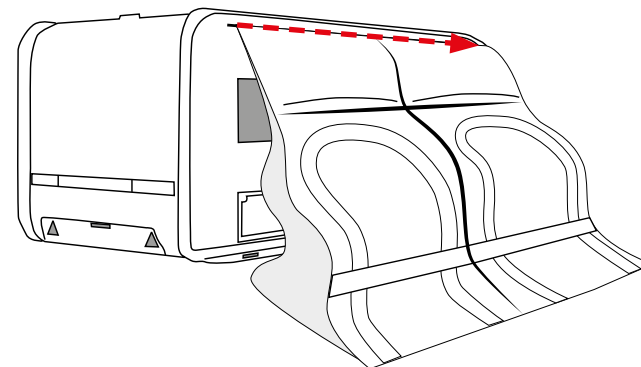

- **ES** ANTES DE INFLARLA: Las válvulas de los 4 conectores del interior de la tienda deben estar abiertas, de lo contrario el aire no podrá ser transportado a todos los tubos.

FR AVANT DE LA GONFLER : Les valves des 4 connecteurs à l'intérieur de la tente doivent être ouvertes, sinon l'air ne peut pas être transporté dans tous les tubes.

NL ALVORENS OP TE BLAZEN: De ventielen van de 4 aansluitingen in de tent moeten open staan, anders kan de lucht niet in alle buizen worden getransporteerd.



• **ES** INFLAR / 7 PSI:

¡Sólo 1 válvula en el exterior debe estar abierta! Cierre las otras dos válvulas.
(ábralas sólo al desmontar para que el aire pueda salir rápida y completamente por el tubo). Conecte la bomba de aire a la válvula e infle el armazón básico.

Recomendamos colocar a 1 persona dentro de la tienda para empujar los tubos de aire de inflado hacia fuera.

FR GONFLER / 7 PSI :

Ulož si ventil na doit être ouverte ! Fermez les autres ventilis !

(N'ouvrez-les que lors de la déconstruction afin que l'air puisse s'échapper rapidement et complètement du tube). Connectez la pompe à air à la valve et gonflez le cadre de base.

Nous recommandons de placer une personne à l'intérieur de la tente pour pousser les tubes d'air de gonflage vers l'extérieur.

NL OPBLAZEN / 7 PSI:

Slechts 1 ventiel aan de build mag open staan! Sluit de andere twee ventielen!

(Open deze alleen bij het afbouwen, zodat de lucht snel en volledig uit de buis kan ontsnappen). Sluit de luchtpomp aan op het ventiel en blaas het basisframe op.

Wij raden aan om 1 persoon in de tent te plaatsen om de opblazende luchtbuizen naar buiten te duwen.

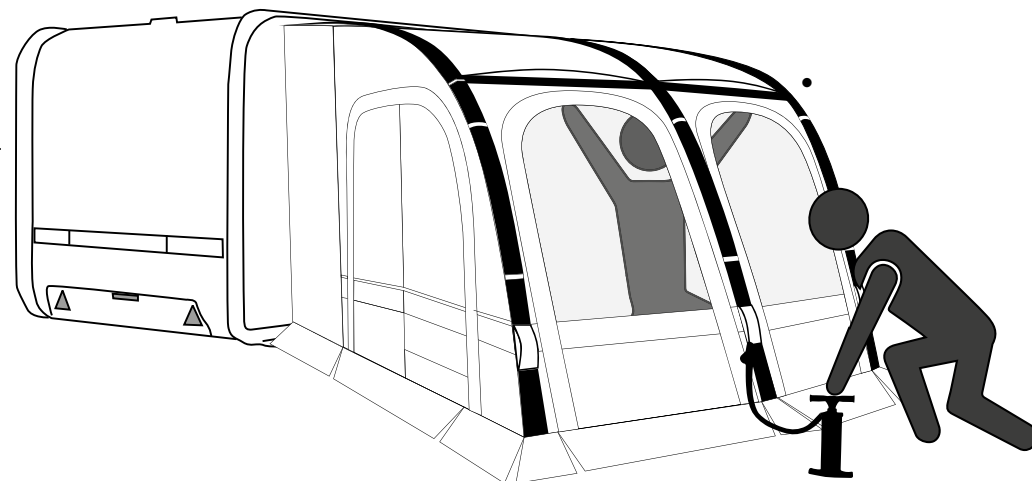

h **ES** CERRAR LAS VÁLVULAS DE LOS CONECTORES

FR FERMER LES VALVES DES CONNECTEURS

NL SLUIT DE KLEPPEN VAN DE AANSLUITINGEN



i **ES** Infle 4 refuerzos horizontales por separado y fijelos con velcro. n

FR Gonflez séparément 4 renforts horizontaux et fixez-les ensuite avec du Velcro.

NL Blaas 4 horizontale versterkingen afzonderlijk op en zet ze vervolgens vast met klittenband.

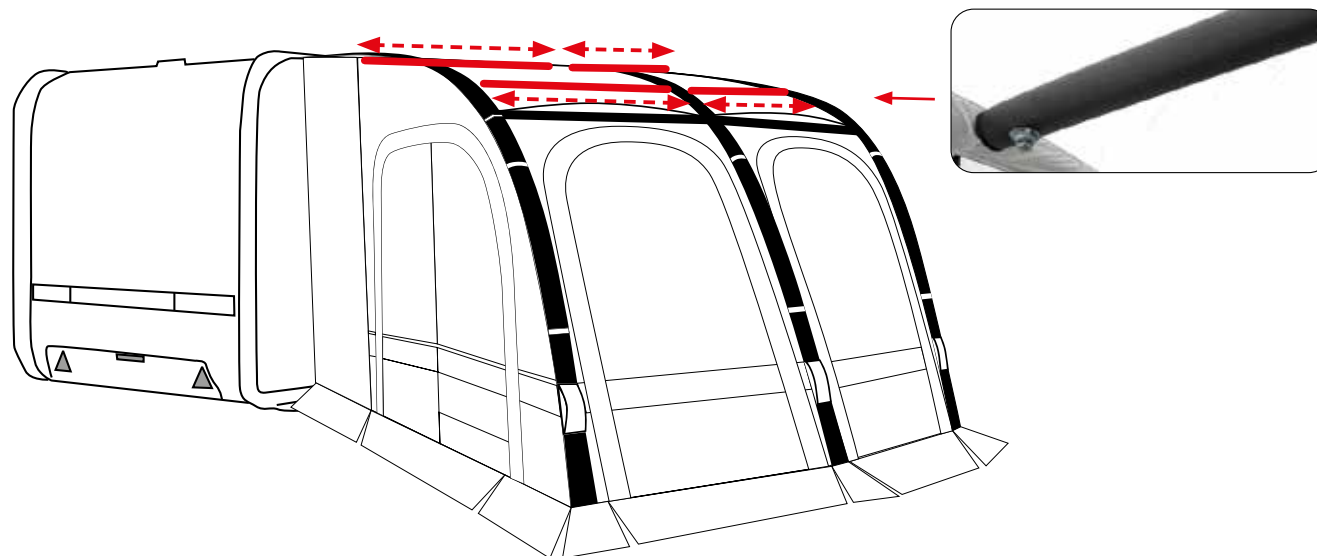

ES Získej ti s estacas.

FR Fixez la tente au sol à l'aide de piquets.

NL Bevestig de tent aan de grond met haringen.

ES Přicházejte na druhou stranu.

FR Réparez les cordes de haubannage.

NL Maak de touwen je obrovský...

ES Arreglar las cuerdas del chico de las tormentas.

FR Réparez les cordes de la tempête.

NL Obnovitel bouře.

ES La conexión del automóvil debe ajustarse a la altura del vehículo. Ajuste el cinturón con ambas manos

FR La connexion de la voiture doit être ajustée à la hauteur du véhicule. Ajustez la ceinture avec les deux mains

NL De autoaansluiting moet worden aangepast aan de hoogte van het voertuig. Stel de gordel met beide handen af

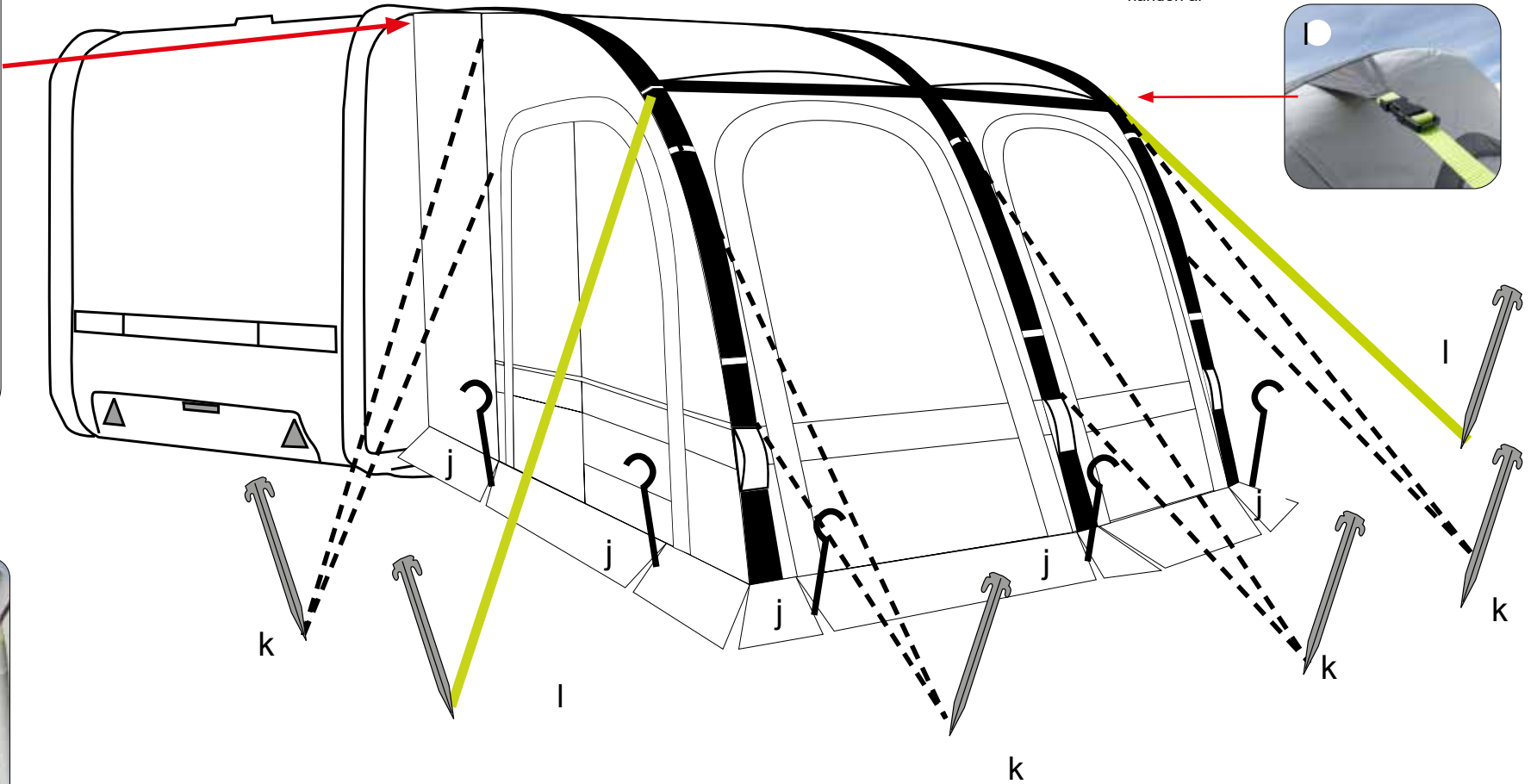
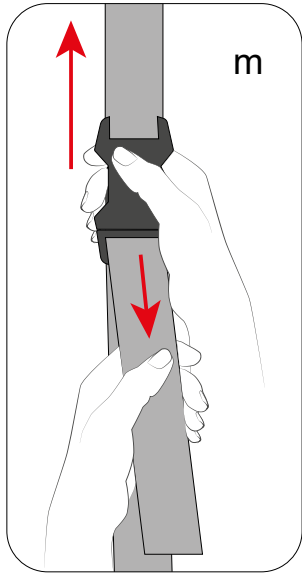

n ES Tienda interior disponible opcionalmente (čl. 938252)

FR Tente intérieure disponible en option (čl. 938252)

NL Optioneel verkrijgbare binnentent (čl. 938252)

FI SUOSITELTAVA 2 HENGEN KOKOONPANO! / TELTTAA JA IKKUNOITA SAA KÄSITELLÄ VAIN ERIKOISPUHDISTUSAINEILLA!

SE UPPSTÄLLNING MED 2 PERSONER REKOMMENDERAS! / TÄLT OCH FÖNSTER FÅR ENDAST BEHANDLAS MED SPECIELLA RENGÖRINGSMEDEL!

DK OPSTILLING MED 2 PERSONER ANBEFALES! / TELT OG VINDUER MÅ KUN BEHANDLES MED SPECIELLE RENGØRINGSMIDLER!

FI VALMISTELU / SE BEREDNING / DK FORBEREDELSE



- **FI** Puhdista maanalainen
- **SE** Rengör underjorden
- **DK** Rengør undergrunden
- **FI** Sulje oven vetoketjut
- **SE** Stäng dörrdragkedjorna
- **DK** Luk dørlåsen
- **FI** Levitä pohjakartta
- **SE** Sprid ut ett Grundark
- **DK** Spred ud et grundark

- **FI** YHTEYS
Yhteys ajoneuvon:
• Putkipiili Ø 5+7 mm
• Kaverilenkit
- **SE** ANSLUTNING
Anslutning till fordonet:
• Rörprofil Ø 5+7 mm
• Högre prak
- **DK** FORBINDELSE
Tilslutning til køretøjet:
• Rørprofil Ø 5+7 mm
• Guy sløjfe



- **FI** AUTOYHTEYS: Vedå teltta sisään kaksinkertaisen putkipiiliin yli.
- **SE** BILANSLUTNING: Dra in tältet över den dubbla rörprofilen.
- **DK** BILFORBINDELSE: Træk teltet ind over den dobbelte rørprofil

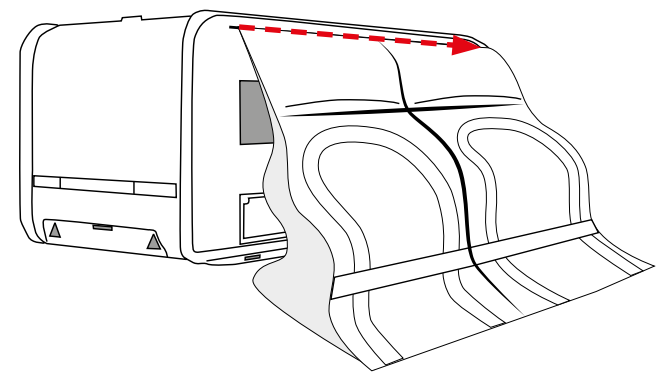

- **FI** ENNEN TÄYTTÄMISTÄ: Teltan sisällä olevien 4 liittimen venttiilin on oltava auki, muuten ilma ei pääse kulkeutumaan kaikkiin putkiin.
- **SE** INNAN DU BLÄSER UPP DEN: Ventilerna på de 4 anslutningarna inuti tältet måste vara öppna, annars kan luften inte transporteras in i alla rören.
- **DK** FØR OPPUSTNING: Ventilene på de 4 stik inde i teltet skal være åbne, ellers kan luften ikke transporteres ind i alle rørene.



• FI TÄYTÄ / 7 PSI:

Zbytečně jsem se pustil do toho! Byl jsem v klidu!

(avaa ne vain purettaessa, jotta ilma pääsee poistumaan nopeasti ja kokonaan putkesta). Kytke ilmapumppu venttiin ja puhalla perusrunko täyteen.

Suosittelemme, että teltan sisälle asetetaan 1 henkilö työntämään puhallettavia ilmaputkia ulospäin.

SE BLÅS UPP / 7 PSI:

Vyjáď 1 ventil a uklidni se na varu! Jdi ven do vzduchu!

(Öppna endast dessa när du demonterar så att luften snabbt och fullständigt kan komma ut your röret). Anslut luftpumpen till ventilen och blåsa upp grundramen.

Vi rekommenderar att placera 1 person inne i tältet för att trycka de uppblåsbara luftslangarna utåt.

DK OPPUSTNING / 7 PSI:

Ventiluj to dál, můžeš být všude! Jdi do větru!

(Åbn kun disse, når du afmonterer, så luften kan slippe hurtigt og helt ud af slangen). Tilslut luftpumpen til ventilen og pust basisrammen op.

Vi anbefaler at placere 1 person inde i teltet for at skubbe de oppustelige luftrør udad..

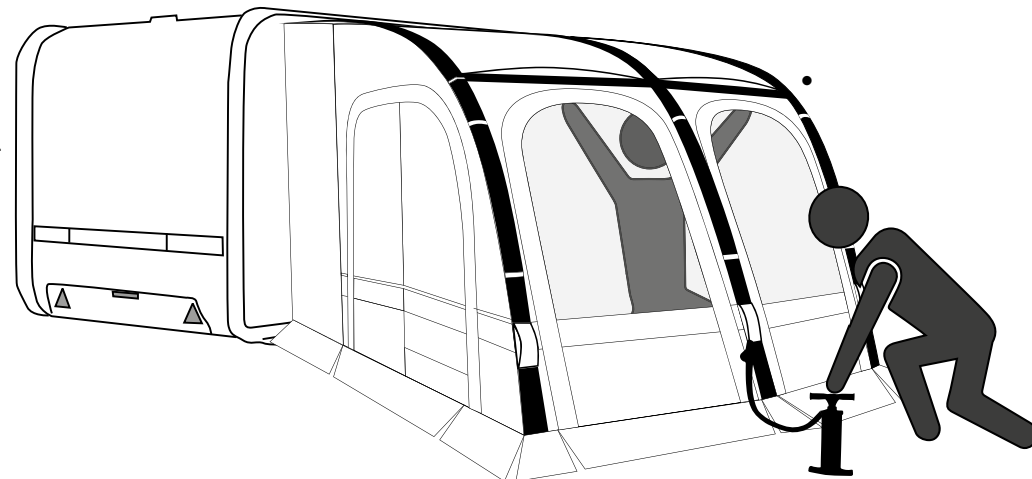

H FI SULJE LIITTIMIEN VENTTIILIT

SE STÅNG VENTILERNA PÅ ANSLUTNINGARNA

DK LUK VENTILER PÅ TILSLUTNINGSTEDERNE



FI Puhalla 4 vaakavahvistusta erikseen ja kiinnitä ne sitten tarranauhalla.

SE Blås upp 4 horisontella förstärkningar separat och fäst dem sedan med kardborre-band.

DK Blæs 4 vandrette forstærkninger op hver for sig, og fastgør dem derefter med velcro.

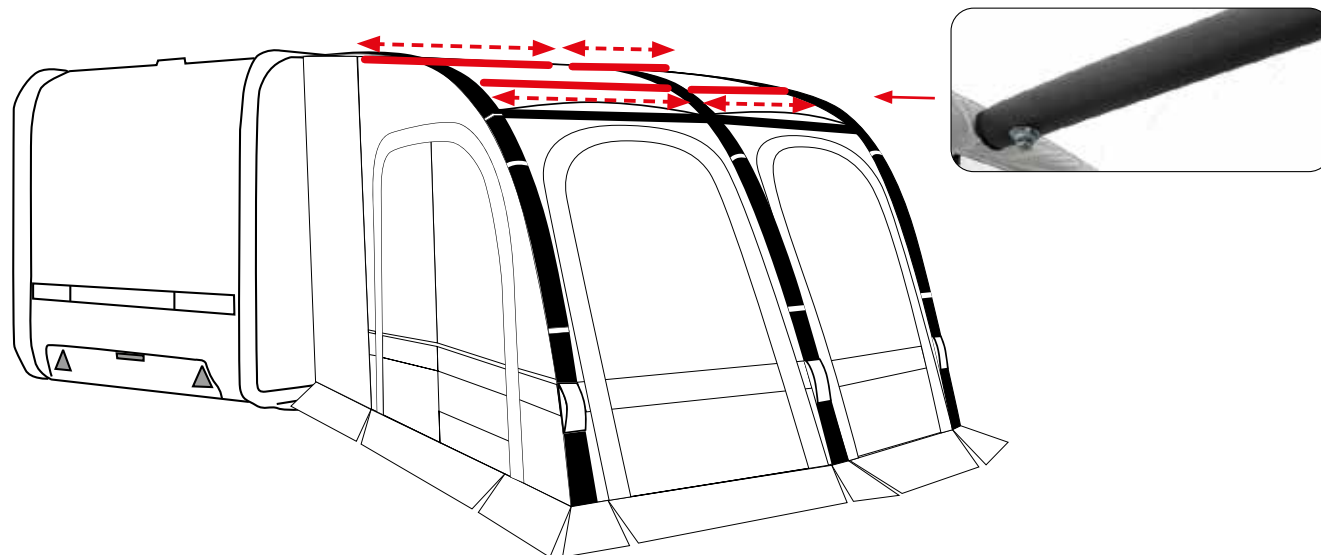

- FI Kiinnitä teltta maahan tappeilla.
- SE Fäst tältet på marken med pinnar. Fastgør
- DK teltet til jorden med pløkker.

- FI Korjaa kaverin köydet.
- SE Fixa repet. Reparer tovene.
- DK

- FI Korjaa myrskytyypin köydet.
- SE Fixa stormkarlens linor. Reparer
- DK stormfyrenes tovværk.

- m FI Auton liitäntä on säädettävä ajoneuvon korkeuden mukaan. Säädä vyö molemmin käsin.
- SE Bilanslutningen måste anpassas till fordonets höjd. Justera bältet med båda händerna.
- DK Biltilslutningen skal tilpasses til køretøjets højde. Juster selen med begge hænder.

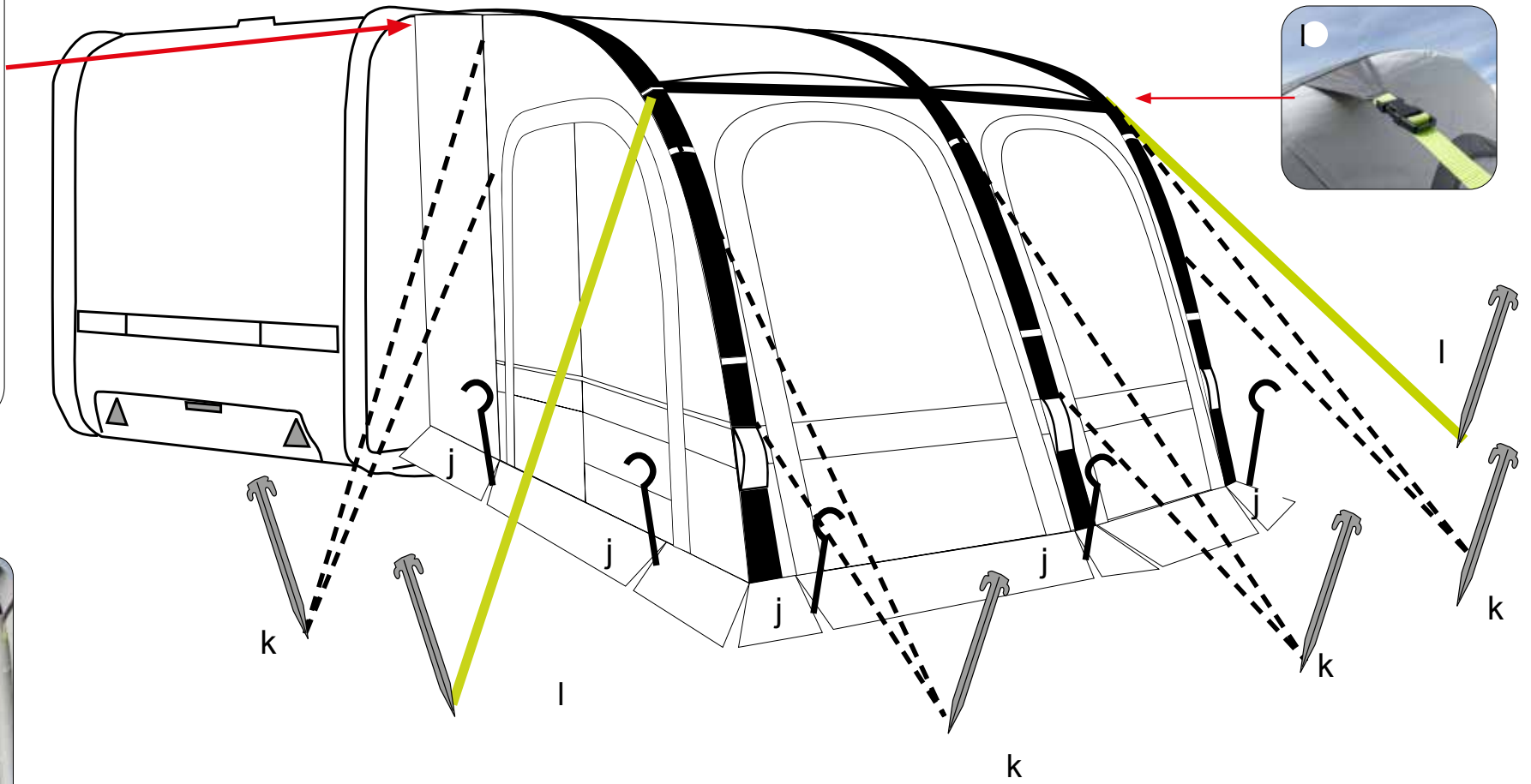
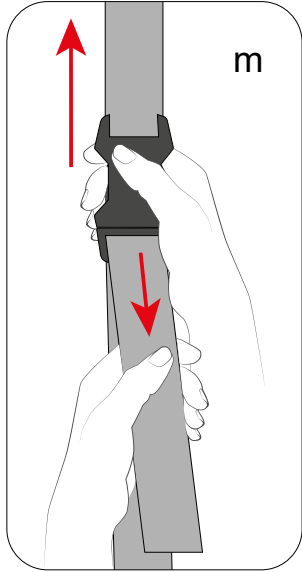

n FI Lisävarusteena saatava sisäteltta (Art. 938252)

SE Innetält som kan fås som tillval (Art. 938252)

DK Valgfrit tilgængeligt indertelt (Art. 938252)

Sicherheitsmaßnahmen:

Benutzen Sie keine Heiz-, Koch- oder Beleuchtungsgeräte in der Nähe der Wände, des Daches oder der Vorhänge. Kochen Sie niemals im Vorzelt oder nutzen eine offene Flamme innerhalb des Vorzelts, da dies eine große Brandgefahr bedeutet, die ihr Leben gefährden kann. Halten Sie Kinder von eingeschalteten Geräten fern. Beachten Sie die Sicherheitsregeln für den Umgang dieser Geräte. Verstellen Sie nicht die Durch- / Ausgänge. Achten Sie auf ausreichende Belüftung, wenn Sie gas- oder benzinbetriebene Geräte in geschlos- senen Räumen betreiben, da diese Luftsauerstoff verbrauchen. Machen Sie sich mit den Feuerschutzeinrichtungen auf dem Gelände vertraut.

Tipps / Anweisungen für Auf- & Abbau:

Achten Sie beim Öffnen der Tragetasche auf die Verpackung des Vorzeltes. Das wird Ihnen später das Zusammenpacken erleichtern.

Wählen Sie eine ebene Fläche und befreien Sie den Untergrund des Stellplatzes von Steinen, Zweigen und spitzen Gegenständen. Wir empfehlen eine zusätzliche Bodenplane als Unterlage für den Aufbau, um Beschädigungen und Verschmutzung zu vermeiden. Breiten Sie das Vorzelt so aus, dass der Eingang in die gewünschte Richtung zeigt.

Vermeiden Sie es, das Vorzelt direkt unter Bäumen aufzustellen und bauen Sie es vor der Reise bereits einmal auf, um sich mit dem Produkt vertraut zu machen und um zu prüfen, ob alle benötigten Teile vorhanden sind.

Budte v Aufbauanleitung. Vyzkoušejte Aufbau Durch 2 Personen. Stellen Sie vor dem Aufbau sicher, to je všechno s Vorzeltem, které se vám podaří pokračovat.

Pumpen Sie das Vorzelt nur bis zum empfohlenen Maximaldruck auf. Nutzen

Sie hierfür die Druckanzeige der Pumpe.

Die Luftschläuche dürfen nicht aufgepumpt werden, wenn der Reißverschluss der Schutzhülle geöffnet ist. Prüfen Sie vor dem Aufpumpen, ob die Ventile dicht sind und

nd nicht locker. Drehen Sie diese ggf. fest. Ze sich die Luft beim Erwärmen ausweitet und beim Abkühlen zusammenzieht, achten Sie bitte drauf, das Vorzelt nicht zu stark aufzupumpen, wenn Sie es bei kühlen Temperaturen aufbauen. Es kann sonst zu hohem Druck in den Schläuchen kommen, wenn die

Temperaturen steigen und die Schläuche können beschädigt werden. Kdyby se teplota utopila, byla by Druck v podobě a byla by pokleslá a sám v něm stála.

Sobald by měla teplotní značky, která by byla potopena, byla by v něm a byla by na površí.

Kdyby byla Teplota na dně, když jsem se pověsila a Sie das Vorzelt erneut auf den empfohlenen Druck auf.

Kondenswasser:

Kondenswasser ist kein Anzeichen dafür, dass das Vorzelt undicht ist und kein Reklamations- grund. Es entsteht auf der kältesten Fläche der beschichteten Zelthaut. Durch gute Belüftung kann Kondenswasser vermindert werden. Es ist möglich, dass sich Kondenswasser im Inneren des Vorzelts bildet. Dies können Sie verhindern, indem Sie u.a. keine nasse Kleidung usw. im Vorzelt aufbewahren und für eine gute Belüftung sorgen. **Reinigung, Pflege & Aufbewahrung:**

To je poprvé u Abbauen a Zusammenpacken vollkommen trocken sein, že sonst Schä- den durch Feuchtigkeit auftreten können. Jsme se zabývali, všichni Metalstangen nach dem Gebrauch mit einem Tuch abzuwischen, welch in säurefreies Öl getaucht wurde. Das Zelt darf nur mit speziellen Produkten gereinigt werden. Waschen Sie das Vorzelt niemals in einer Waschmaschine und lassen Sie es niemals chemisch reinigen. Bewahren Sie das Vorzelt an einem trockenen Ort auf. Die Hauptnähte des Vorzeltes sind gegen Undichtigkeit verschweißt. Zur Reparatur benutzen Sie Nahtdichter und Zeltimpregnierspray. Insektizide dürfen niemals im oder auf das Vorzelt gesprüht werden, um die Eigenschaften des Materials nicht zu beeinträchtigen bzw. zu zerstören.

Hinweise:

Es handelt sich um ein Reisezelt und wurde nicht für den Dauer- bzw. kommerziellen Einsatz entwickelt. Vermeiden Sie jegliche Schneelast. Bei Sturm oder Schneefall empfehlen wir den Abbau des Vorzeltes, um Beschädigungen zu vermeiden. Bei starkem Wind tauschen Sie die mitgelieferten Zelttheringe gegen spezielle Sturmheringe aus. Ziehen Sie die Heringe nicht an den Abspannseilen aus dem Boden, sondern benutzen Sie einen Heringsentferner. Spannen Sie die Abspannseile niemals bis zum Maximum, da das Vorzelt sonst keinerlei Spiel mehr hat, um sich dem Wind und Wetter anzupassen. UV-Strahlen können die Zelthaut beschädigen, wenn das Vorzelt über einen längeren Zeitraum direktem Sonnenlicht ausgesetzt ist. Dadurch können sich Farbe und Materialstabilität verändern. Verwitterung durch zu starke UV-Belastung ist kein Garantiefall.

Gewährleistung:

Der Gewährleistungszeitraum beträgt 36 Monate. Reimo behält sich das Recht vor, mögliche Fehler zu beseitigen. Die Garantie wird für alle Schäden ausgeschlossen, die durch fehlerhafte Verwendung oder unsachgemäße Handhabung entstanden sind.

Bezpečnostní opatření:

Nepoužívejte žádné topení, vaření ani osvětlení v blízkosti stěn, střechy nebo závěsů. Nikdy nevařte uvnitř markýzy ani nepoužívejte otevřený plamen, což může vést k požáru, poškození markýzy nebo ohrožení životů. Děti držte dál od zapnutých spotřebičů. Dodržujte bezpečnostní pravidla pro manipulaci s těmito zařízeními. Neupravujte průchody/východy. Zajistěte neustálé větrání, abyste předešli udušení. Seznamte se s požárními opatřeními přímo v areálu.

Tipy / návody na montáž a rozebrání:

Při otvírání tašky věnujte pozornost balení markýzy. To vám usnadní balení po použití. Vyberte rovný povrch a očistěte zem od kamenů, větví a ostrých předmětů. Doporučujeme přidat podkladovou desku jako základ pro hřiště, aby se zabránilo mokrému, špinavému a poškození.

Rozprostřete markýzu tak, aby vstup směřoval požadovaným směrem. Vyhněte se stavění markýzy přímo pod stromy a před cestou ji jednou postavte, abyste se s produktem seznámili a zkontrolovali, zda jsou všechny potřebné díly přítomny. Dodržujte montážní instrukce.

Doporučujeme, aby produkt sestavili 2 lidé. Před instalací se ujistěte, že jsou všechny dveře markýzy zavěně.

Markýzu nafukujte pouze na doporučený maximální tlak. K tomuto účelu

použijte tlakový indikátor čerpadla.

Nenařukujte vzduchové trubice, když je zip ochranného krytu otevřený. Před nafukováním zkontrolujte, zda jsou ventily pevné a nejsou povolené. Pokud je to nutné, utáhněte je. Protože vzduch při zahřátí expanduje a při chladu se smršťuje, dávejte pozor, abyste markýzu při instalaci při chladu nepřehnalé nafoukli. Jinak může být vysoký tlak v hadicích, jak teplota stoupne, a hadice mohou být poškozeny. Když teploty přes noc klesnou, tlak v hadicích může klesnout a budou méně stabilní. Jakmile teploty během dne stoupnou, vzduch v hadicích se opět rozšíří. Pokud jsou hadice při vysokých teplotách příliš tvrdé, uvolněte trochu vzduchu a znovu nafoukněte markýzu na doporučený tlak.

Kondenzace:

Kondenzace není známkou toho, že markýza protéká, a není kryta zárukou. Vyskytuje se na nejchladnějším povrchu povrchové vrstvy potažené plachty. Kondenzaci lze snížit dobrým větráním. Uvnitř markýzy se může vytvořit kondenzace. Tomu můžete zabránit mimo jiné tím, že nebudete skladovat mokré oblečení apod. uvnitř markýzy a zajistíte dobré větrání.

Čištění, péče a skladování:

Markýza musí být při sundání a balení zcela suchá, jinak může dojít k poškození vlhkostí. Doporučujeme po použití otřít všechny kovové tyče hadříkem namočeným do bezkyselého oleje. Markýza se nesmí čistit pouze speciálními prostředky. Nikdy ji neperte v pračce ani nenechte čistit na sucho. Markýzu skladujte na suchém místě. Hlavní spoje markýzy jsou svařovány proti prosakování. K opravě použijte těsnící sprej na švy a hydroizolační sprej na markýzu.

Insekticidy by se nikdy neměly stříkat do nebo na markýzu, aby se zabránilo ovlivnění nebo poškození vlastností materiálu.

Poznámky:

Jedná se o cestovní stan a není určen pro trvalé nebo komerční použití. Vyhněte se jakékoliv sněhové zátěži. V případě bouřky nebo sněhu doporučujeme markýzu rozebrat, aby se předešlo poškození.

V případě silného větru vyměňte dodané kolíky na stan za speciální bouřkové kolíky. Nevytahujte kolíky ze země pomocí lan, použijte místo toho odstraňovač kolíků. Nikdy nenapínejte lano na maximum, jinak markýza nebude mít vůli a nebude se přizpůsobovat větru a počasí.

UV záření může poškodit povrch markýzy, pokud je markýza dlouhodobě vystavena přímému slunečnímu světlu. To může změnit barvu a stabilitu materiálu. Zvětrávání způsobené nadměrným UV zářením není záruční záležitostí.

Záruka:

Záruková doba je 36 měsíců. Reimo si vyhrazuje právo napravit případné selhání. Záruka je vyloučena na veškeré škody způsobené vadným používáním nebo nesprávným zacházením.

Mesures de sécurité :

N'utilisez pas d'appareils de chauffage, de cuisson ou d'éclairage près des murs, du toit ou des rideaux sur. Ne cuisinez jamais à l'intérieur de l'auvent et n'utilisez pas de flamme nue à l'intérieur de l'auvent, cela pourrait entraîner un incendie, endommager l'auvent ou mettre des vies en danger. Tenez les enfants éloignés des appareils allumés. Respectez les règles de sécurité pour la manipulation de ces appareils. Nepřijdu s průchody / výjezdy. Asigeruj une ventilation en permanence pour éviter toute suffocation. Familiarisez-vous avec les mesures de sécurité incendie dans les locaux.

Conseils / instructions pour le montage et le démontage :

Lorsque vous ouvrez le sac de transport, faites attention à l'emballage de l'auvent. Il vous sera ainsi plus facile de l'emballer après utilisation. Choisissez une surface plane et libérez le sol des pierres, des branches et des objets pointus. Nous vous recommandons d'utiliser un tapis de sol supplémentaire comme base pour l'emplacement afin d'éviter qu'il ne soit mouillé, sali et endommagé.

Étendez l'auvent de manière à ce que l'entrée soit orientée dans la direction souhaitée. Évitez de placer l'auvent directement sous les arbres et montez-le une fois avant le voyage pour vous familiariser avec le produit et vérifier que toutes les pièces nécessaires sont présentes. Suivez les instructions de montage. Nous recommandons que 2 personnes assemblent le produit. Avant le montage, assurez-vous que toutes les portes de l'auvent sont fermées. Ne gonflez l'auvent qu'à la pression maximale recommandée. Utilisez à cet effet l'indicateur de pression de la pompe. Ne gonflez pas les tubes d'air lorsque la fermeture éclair de la housse de protection est ouverte. Avant de gonfler, vérifiez que les valves sont bien serrées et non desserrées. Serrez-les si nécessaire.

Comme l'air se dilate lorsqu'il est chauffé et se contracte lorsqu'il est refroidi, veillez à ne pas trop gonfler l'auvent lorsque vous l'installez par temps frais. Sinon, il peut y avoir une pression élevée dans les tuyaux lorsque les températures augmentent et les tuyaux peuvent être endom- magés. Lorsque les températures baissent pendant la nuit, la pression dans les tuyaux peut diminuer et ils seront moins stables. Lorsque les températures augmentent pendant la journée, l'air dans les tuyaux se dilate à nouveau. Si les tuyaux sont trop durs à des températures élevées, libérez un peu d'air et regonflez le store à la pression recommandée.

Kondenzace:

La condensation n'est pas une indication que l'auvent fuit et n'est pas couverte par la garantie. Elle se produit sur la surface la plus froide de la peau enduite de l'auvent. La condensation peut être réduite par une bonne ventilation. Il est possible que de la condensation se forme à l'intérieur de l'auvent. Vous pouvez l'éviter, entre autres, en ne stockant pas de vêtements humides, etc. à l'intérieur de l'auvent et en assurant une bonne ventilation.

Nettoyage, entretien et stockage :

L'auvent doit être complètement sec lorsque vous le démontez et le remballez, sinon des dom- mages dus à l'humidité peuvent se produire. Nous recommandons d'essuyer tous les poteaux métalliques après utilisation avec un chiffon trempé dans une huile sans acide. L'auvent ne peut être nettoyé qu'avec des produits spéciaux. Ne lavez jamais le store dans une machine à laver et ne le faites pas nettoyer à sec. Stockez le store dans un endroit sec.

Les coutures principales de l'auvent sont soudées pour éviter les fuites. Pour les réparer, utilisez un produit d'étanchéité pour coutures et un spray imperméabilisant pour auvents. Les insecticides ne doivent jamais être pulvérisés dans ou sur l'auvent pour éviter d'affecter ou de détruire les propriétés du matériau.

Remarques :

S'agit d'une tente de voyage et elle n'est pas conçue for un usage up or commercial. Évitez toute charge de neige. En cas, de tempête ou de chute de neige, jsme vous recommandons de démonter l'auvent pour éviter tout dommage. En cas, de vent fort, remplacez les piquets four par des piquets spéciaux for tempête. Neбудou používat plůtů z arra- che-piquets. Ne tendez jamais les cordes de haubanage au maximum, sinon l'auvent n'aura pas de mou pour s'adapter au vent et aux conditions météorologiques. Les rayons UV peuvent endommager la peau du store si celui-ci est exposé à la lumière directe du soleil pendant une longue période. Cela peut modifier la couleur et la stabilité du matériau. L'altération due à une exposition excessive aux UV n'est pas un problème de garantie.

Garantie :

La période de garantie est de 36 mois. Reimo se réserve le droit de rectifier d'éventuels défauts. La garantie est exclue pour tous les dommages causés par une utilisation défectueuse ou une manipulation incorrecte.

¡¡¡Lea atentamente las instrucciones antes de montar y utilizar el toldo!!

Medidas de seguridad:

No utilice ningún equipo de calefacción, cocina o iluminación cerca de las paredes, el techo o las cortinas puestas. No cocine nunca dentro del toldo ni utilice una llama abierta dentro del mismo, ya que podría provocar un incendio, dañar el toldo o poner en peligro la vida de las per- sonas. Mantenga a los niños alejados de los aparatos encendidos. Siga las normas de seguridad para el manejo de estos aparatos. No ajuste los pasos/salidas. Asegure la ventilación en todo momento para evitar la asfixia. Familiarícese con las precauciones de seguridad contra incendios en las instalaciones.

Consejos / instrucciones de montaje y desmontaje:

Al abrir la bolsa de transporte, preste atención al embalaje del toldo. Esto le facilitará el emba- laje después de su uso. Elija una superficie plana y libere el suelo de piedras, ramas y objetos punzantes. Recomendamos colocar una lámina de suelo adicional como base para el terreno de juego para evitar que se moje, ensucie y dañe. **Extienda el toldo de forma que la entrada apunte en la dirección deseada.** Evite colocar el toldo directamente bajo los árboles y móntelo una vez antes del viaje para familiarizarse con el producto y comprobar que todas las piezas necesarias están presentes. Siga las instrucciones de montaje. Se recomienda que dos personas monten el producto. Antes de montarlo, asegúrese de que todas las puertas del toldo están cerradas. Infle el toldo sólo hasta la presión máxima recomendada. Utilice para ello el indicador de presión de la bomba. No infle los tubos de aire cuando la cremallera de la cubierta protectora esté abierta. Antes de inflar el toldo, compruebe que las válvulas están bien apretadas y no están sueltas. Apriételas si es necesario. Dado que el aire se expande cuando se calienta y se contrae cuando se enfría, tenga cuidado de no inflar demasiado el toldo cuando lo monte con temperaturas frescas. De lo contrario, puede haber una alta presión en las mangueras a medida que suben las temperaturas y las mangueras pueden dañarse. Cuando las temperaturas bajan durante la noche, la presión en las mangueras puede bajar A serán menos estables. Una vez que las temperaturas suben durante el día, el aire de las mangueras vuelve a expandirse. Si las mangueras están demasiado duras a altas temperaturas, libere un poco de aire y vuelva a inflar el toldo a la presión recomendada.

Kondenzace:

La condensación no es una indicación de que el toldo tenga fugas y no está cubierta por la garantía. Se produce en la superficie más fría de la piel del toldo recubierto. La condensación puede reducirse con una buena ventilación. Es posible que se forme condensación en el interior del toldo. Puede evitarlo, entre otras cosas, no guardando ropa mojada, etc. dentro del toldo y proporcionando una buena ventilación.

Limpieza, cuidado y almacenamiento:

El toldo debe estar completamente seco cuando lo desmonte y lo recoja, ya que de lo contrario se pueden producir daños por humedad. Recomendamos limpiar todos los postes metálicos después de su uso con un paño humedecido en aceite sin ácido. El toldo sólo puede limpiarse con productos especiales. No lave nunca el toldo en la lavadora ni lo lleve a la tintorería. Guarde el toldo en un lugar seco.

Las costuras principales del toldo están soldadas contra las fugas. Para repararlas, utilice un sellador de costuras y un spray impermeabilizante para toldos. Nunca se deben rociar insectici- das dentro o sobre el toldo para evitar que afecten o destruyan las propiedades del material.

Notas:

Esta es una tienda de viaje y no está diseñada para un uso permanente o comercial. Evite cualquier carga de nieve. En caso de tormenta o nevada, se recomienda desmontar el toldo para evitar daños. En caso de viento fuerte, sustituya las piquetas de la tienda suministra- das por unas especiales para tormentas. No extraiga las estacas del suelo por los cables, utilice un extractor de estacas. No tensar nunca los cables al máximo o el toldo no tendrá holgura para adaptarse al viento y a las condiciones meteorológicas. Los rayos UV pueden dañar la piel del toldo si éste se expone a la luz solar directa durante un largo periodo de tiempo. Esto puede cambiar el color y la estabilidad del material. El deterioro debido a la exposición excesiva a los rayos UV no es un problema de garantía.

Záruka:

El periodo de garantía es de 36 meses. Reimo se reserva el derecho de rectificar eventuales defectos. La garantía queda excluida para todos los daños causados por un uso defectuoso o una manipulación inadecuada.

14

Si prega di leggere attentamente le istruzioni prima di montare e utilizzare la tenda da sole!!

Misure di sicurezza:

Non utilizzare apparecchi di riscaldamento, cottura o illuminazione vicino alle pareti, al tetto o alle tende. Non cucinare mai all'interno della tenda e non usare fiamme aperte all'interno della tenda, questo potrebbe provocare un incendio, danneggiare la tenda o mettere in pericolo delle vite umane. Tenere i bambini lontani dagli apparecchi accesi. Seguire le regole di sicurezza per l'uso di questi apparecchi. Non ostruire i passaggi/uscite. Assicurare la ventilazione per tutto il tempo d'uso per evitare il soffocamento. Familiarizzare con le precauzioni di sicurezza antincendio locali.

Consigli / istruzioni per il montaggio e lo smontaggio:

Quando si apre la borsa di trasporto, preste attenzione all'imballaggio della veranda. Questo vi faciliterà l'imballaggio dopo l'uso. Scegliete una superficie piana e sgombrare il terreno da pietre, rami e oggetti appuntiti. Consigliamo una stuoia aggiuntiva per il terreno come base per la veranda per evitare di bagnarla, sporcarla e/o danneggiarla. Stendere la veranda in modo che l'ingresso sia rivolto nella direzione desiderata. Evitare di posizionare la tenda da sole direttamente sotto gli alberi e montarla una volta prima del viaggio per familiarizzare con il prodotto e controllare che siano presenti tutte le parti necessarie. Seguire le istruzioni di montaggio. Raccomandiamo che il prodotto sia montato da 2 persone. Prima di montare, assicurarsi che tutte le porte della tenda siano chiuse. Gonfiare la tenda da sole solo alla pressione massima consigliata. Utilizzare a tal fine l'indicato- re di pressione della pompa.

Non gonfiare i tubi dell'aria quando la cerniera del telo di protezione è aperta. Prima di gonfia- re, controllare che le valvole siano strette e non allentate. Stringerle se necessario. Poiché l'aria si espande quando si riscalda e si contrae quando si raffredda, fare attenzione a non gonfiare troppo la tenda quando la si monta a temperature basse. In caso contrario, con l'aumentare delle temperature, i tubi potfebbero avere una pressione elevata e i tubi potfebbero danneggiarsi.

Což je teplota na dně, která je na něm potichu, se zabývá a zase se nezastaví. Každá teplota je pořádná a nebezpečná, ale nemám ji pořádně vydržet. Se a tubi sní troppo duri alle alte temperature, pověšené na po' d'aria a na světě jsou nuovamente za každou ránu.

Condensa:

La condensa non è un'indicazione di perdita della tenda e non è coperta dalla garanzia. Si verifica sulla superficie più fredda del rivestimento della tenda. La condensa può essere ridotta con una buona ventilazione. È possibile che si formi della condensa all'interno della veranda. Si può prevenire, tra l'altro, evitando di riporre indumenti bagnati, ecc. all'interno della tenda e garantendo una buona ventilazione.

Pulizia, cura e conservazione:

La veranda deve essere completamente asciutta quando la si smonta e la si impacchetta, altrimenti si possono verificare danni da umidità. Veranda può essere pulita sama se svým prodotti speciali. Nemám právo

být sama v lavarice nebo farla lavare a secco. Conservare la veranda in un luogo asciutto. Le cuciture principali della veranda sono saldate contro le perdite. Per ripararle, utilizzare un sigillante per cuciture e uno spray impermeabilizzante per tende. Gli insetticidi non devono mai essere spruzzati nella o sulla veranda per evitare di alterare o distruggere le proprietà del materiale.

Poznámka:

Questa è una tenda da viaggio e non è progettata per un uso permanente o commerciale. Evitare qualsiasi carico di neve. In caso di tempesta o nevicata, si consiglia di smontare la tenda per evitare danni. In caso di vento forte, sostituire i picchetti della tenda in dotazione con picchetti speciali per la tempesta. Non estrarre i picchetti dal terreno con le corde di ancoraggio, ma utilizzare un estrattore di picchetti. Non tendere mai al massimo le corde di ancoraggio, altrimenti la tenda non avrà alcun gioco per adattarsi al vento e alle intemperie. I raggi UV possono danneggiare il rivesti- mento della tenda se questa è esposta alla luce diretta del sole per un lungo periodo di tempo. Questo può cambiare il colore e la stabilità del materiale. L'invecchiamento dovuto all'eccessiva esposizione ai raggi UV non è un problema di garanzia.

Garanzia:

Il periodo di garanzia è di 36 mesi. Reimo si riserva il diritto di correggere eventuali difetti. La garanzia è esclusa per tutti i danni causati da un uso errato o da una manipolazione impropria.

Lue ohjeet huolellisesti ennen markiisin asentamista ja käyttöä!!

Turvatoimenpiteet:

Älä käytä lämmitys-, ruoanlaitto- tai valaistuslaitteita seinien, katon tai verhojen läheisyydessä. Älä koskaan valmista ruokaa markiisin sisällä tai käytä avotulta markiisin sisällä, tämä voi johtaa tulipaloon, vahingoittaa markiisia tai vaarantaa ihmishenkiä. Pidä lapset poissa päällä olevien laitteiden läheisyydestä. Noudata näiden laitteiden käsittelyä koskevia turvallisuussään- töjä. Älä säädä kulkuväyliä/uloskäyntejä. Varmista tuuletus koko ajan tukehtumisen välttämiseksi. Tutustu tilojen paloturvallisuuteen liittyviin varotoimiin.

Vinkkejä / ohjeita kokoonpanoa & purkamista varten:

Kun avaat kantolaukun, kiinnitä huomiota markiisin pakkaukseen. Tämä helpottaa pakkaamista käytön jälkeen. Valitse tasainen alusta ja vapautu maa kivistä, oksista ja terävistä esineistä. Suosittelemme ylimääräistä maaverkkoa kentän alustaksi märkyypden, liikaantumisen ja vaurioi- Levitä markiisi niin, että sisäänkäynti osoittaa haluttuun suuntaan. tumisen estämiseksi. Vältä markiisin sijoittamista suoraan puiden alle ja pystytä se kerran ennen matkaa, jotta voit tutustua tuotteeseen ja tarkistaa, että kaikki tarvittavat osat ovat mukana. Noudata kokoamisohjeita. Suosittelemme, että 2 henkilöä kokoa tuotteen. Varmista ennen pystytystä, että markiisin kaikki ovet ovat kiinni. Puhalla markiisi vain suositeltuun enimmäispaineeseen. Käytä tähän tarkoitukseen pumpun paineilmaisinta.

Älä puhalla ilmaputkia, kun suojapeitteen vetoketju on auki. Tarkista ennen puhallusta, että venttiilit ovat tiiviit eivätkä löysät. Kiristä ne tarvittaessa. Koska ilma laajenee lämmetessään ja supistuu jäähtyessään, varo täyttämästä markiisia liikaa, kun asennat sitä viileässä lämpötilassa. Muussa tapauksessa letkuihin voi lämpötilan noustessa muodostua korkea paine ja letkut voivat vaurioitua. Kun lämpötilat laskevat yön aikana, letkujen paine voi laskea ja letkut eivät ole yhtä vakaita. Kun lämpötila nousee päivällä, letkuissa oleva ilma laajenee jälleen. Jos letkut ovat liian kovia korkeissa lämpötiloissa, päästä hieman ilmaa ja täytä markiisi uudel- leen suositeltuun paineeseen.

Kondensaatio:

Kondensaatio ei ole merkki siitä, että markiisi vuotaa, eikä se kuulu takuu piiriin. Sitä esiintyy päällystetyn markiisin nahan kylmimmällä pinnalla. Kondensaatiota voidaan vähentää hyvällä ilmanvaihdolla. Kondenssiveden muodostuminen markiisin sisälle on mahdollista. Voit estää tämän muun muassa seuraavilla tavoilla muun muassa välttämällä märkien vaatteiden TMS. Säilyttämistä markiisin sisällä ja huolehtimalla hyvästä ilmanvaihdosta. Puhdistus, hoito ja varastointi: Markkiisin on oltava täysin kuiva, kun se puretaan ja pakataan, sillä muutoin voi syntyä kosteus- vaurioita. Suosittelemme, että kaikki metallitangot pyyhitään käytön jälkeen hapottomaan öljyn kastetulla liinalla. Markkiisin saa puhdistaa vain erikoistuotteilla. Älä koskaan pese markiisia pesukoneessa tai kemiallisessa pesussa. Säilytä markiisi kuivassa paikassa. Markkiisin pääsaumat on hitsattu vuotoja vastaan. Käytä korjaamiseen saumatiivistettä ja marki- isin vedenpitävyyssuihketta. Hyönteismyrkkyjä ei saa koskaan ruiskuttaa markiisiin tai markiisin päälle, jotta ne eivät vaikuttaisi materiaalin ominaisuuksiin tai tuhoaisi niitä.

Huomautuksia:

Tämä on matkatelttä, eikä sitä ole suunniteltu pysyvään tai kaupalliseen käyttöön. Vältä lumikuormaa. Myrskyn tai lumisateen sattuessa suosittelemme markiisin purkamista vaurioiden välttämiseksi. Kovan tuulen sattuessa vaihda mukana toimitetut teltan tapit erityisiin myrskytappeihin. Älä vedä tappeja irti maasta kiinnitysköysien avulla, käyti sen sijaan tapin irtotna. Älä koskaan kiristä köysiä maksimikireydelle, sillä muuten markiisi ei voi mukautua tuulen ja sään mukaan. UV-säteet voivat vahingoittaa markiisin pintakerrosta, jos markiisi on pitkään suorassa auringon- valossa. Tämä voi muuttaa väriä ja materiaalin vakautta. Liiallisesta UV-altistuksesta johtuva sään aiheuttama vaurioituminen ei ole takuuongelma.

Takuu:

Takuu aika on 36 kuukautta. Reimo pidättää oikeuden korjata mahdolliset puutteet. Takuu ei koske kaikkia vaurioita, jotka johtuvat virheellisestä käytöstä tai vääränlaisesta käsittelystä.



REIMO REISEMOBIL-CENTER
GMBH 63329 EGELSBACH ·
BOSCHRING 10 NĚMECKO ·
WWW.REIMO.COM
VYROBENO V ČINĚ · ©
REIMO 02/2023